



**«65 ВЕЛИКОЙ ПОБЕДЕ»**

**ВСЕРОССИЙСКИЙ ЗАОЧНЫЙ МАТЧ ПО ОБОРОННОЙ СТРЕЛЬБЕ**

## ВВЕДЕНИЕ И ПРАВИЛА.

Добро пожаловать на Всероссийский заочный матч по оборонной стрельбе 2010 года.

В прошлом году ВФПВС приняла участие в Международном заочном матче по оборонной стрельбе, в котором принимали участие более 2000 стрелков со всего мира. В этом году мы решили попробовать провести подобный матч в России. Обращаем ваше внимание, что это *неофициальный* матч, целью которого является создание условий для того, чтобы каждый стрелок, принявший участие в матче, мог определить свой уровень подготовки с минимальными затратами на участие в соревнованиях.

Упражнения на матч разработали: Ken and Lenny of the Phillipsburg, NJ, IDPA club.

### ПРАВИЛА МАТЧА:

1. Матч является неофициальным и не дает права на повышение классификации стрелка.
2. Строить упражнения необходимо в точном соответствии с предложенным дизайном и указанными размерами.
3. Все оборудование на матче должно быть соответствующим.
4. Все стрелки должны быть членами стрелковых клубов/федераций или сотрудниками правоохранительных органов.
5. Все участники должны быть классифицированы не ниже категории «Новичок».
6. Стрелок может выполнить упражнения только в одном из классов оружия.
7. Матч может проводиться в несколько этапов.
8. Все копии скоршитов должны быть отсканированы и присланы для обработки результатов в оргкомитет матча по e-mail адресу: [idpa@mail.ru](mailto:idpa@mail.ru).
9. Матч или этапы матча **не могут** быть проведены **раньше 09.05.2010** и **позже 09.07.2010**.
10. Для обработки результатов копии скоршитов должны быть присланы в оргкомитет **не позже 15.07.2010**.
11. Все изменения в дизайне упражнений или условиях их выполнения будут сразу же доводиться до участников в случае появления таких изменений.
12. Матч проводится в соответствии с правилами по оборонной стрельбе ВФПВС.

## УПРАЖНЕНИЕ 1: « ПОЗДНИЙ ОБМЕННИК»

Стартовая позиция Р1, спиной к мишеням. Пистолет снаряжен в соответствии с классом и находится в кобуре. В слабой руке «дипломат». Сильная рука расслаблена и опущена вдоль тела. По стартовому сигналу повернуться к мишеням, извлечь пистолет и поразить в движении к позиции Р2L мишени Т1 и Т2 в тактическом приоритете двумя выстрелами каждую, используя только сильную руку. Стрелки-левши должны двигаться к позиции Р2R. **Выстрелы должны производиться в движении!**

В позиции Р2 положить «дипломат» на бочку сверху. **Держать ствол в направлении мишеней!**

Двигаясь вокруг бочки в позицию Р3 поразить оставшиеся мишени в тактическом приоритете двумя выстрелами каждую.

Перезарядка по необходимости. Все разрешенные в IDPA виды.

Используется счет Векерса. Считаются два лучших попадания в мишени.

12 выстрелов минимум.

Мишени и оборудование: 6 IDPA картонных мишеней, 2 непоражаемые мишени, шесть 200-х литровых бочек. «Дипломат».

ПРИМЕЧАНИЕ: Укрытие должно состоять из двух бочек поставленных друг на друга, в случае необходимости можно заменить деревянным укрытием Ш90см В2м.

ПРИМЕЧАНИЕ: Можно сократить количество используемых бочек, переставляя одну бочку в Р2(L/R), предварительно узнав у стрелка в какую сторону он будет двигаться.

Все размеры считаются от центральной линии и линии огня, пересекающихся по углом 90 градусов в середине передней ограничительной линии позиции Р1. Укрытие из двойных бочек расположены на линии задней стороны позиции Р1 таким образом, чтобы Р1 и Р3(L/R) находились на одной линии. Внутренние края бочек расположены в 100 см от центральной линии. Расстояние между одиночной бочкой и двойной составляет 100 см между краями. Все картонные мишени, включая непоражаемые, имеют высоту 170 см по верхнему краю мишени. **Только голова мишени Т4** должна быть видна из позиции Р3L. **Только голова мишени Т6** должна быть видна из позиции Р3R. Мишень Т4 может быть поражена с левой стороны бочки из позиции Р3R, а мишень Т6 может быть поражена с правой стороны бочки из позиции Р3L.

Мишени Т1 и Т2 не должны поражаться из позиций Р2 или Р3.



## УПРАЖНЕНИЕ №2 «НА ПЕНЬКЕ»

Стартовая позиция: На коленях перед бочкой в позиции Р1. Пистолет в разобранном виде (затвор отдельно от рамки, магазин с патронами отдельно от пистолета) лежит на бочке. Руки касаются края бочки перед собой.

По стартовому сигналу собрать и снарядить пистолет, одно колено можно оторвать от земли. Используя укрытие «бочка» поразить мишень Т3 справа от бочки тремя выстрелами используя только **правую** руку, поразить мишень Т1 тремя выстрелами с левой стороны бочки используя только **левую** руку. Поразить мишень Т2 тремя выстрелами сверху бочки свободным стилем. Мишени можно поражать в любой последовательности. Перезарядка по мере необходимости, все разрешенные виды перезарядки могут быть использованы в соответствии с правилами.

Счет Векерса. Считаются три лучших попадания в мишень.

9 выстрелов минимум.

Мишени и оборудование: Три картонных мишени IDPA, одна бочка.

Все расстояния считаются от линии огня, проходящей по передней линии позиции Р1, и от центральной линии, которая пересекает по углом 90 градусов середину передней линии позиции Р1. Все мишени расположены на высоте 170 см по верхнему краю.

УПРАЖНЕНИЕ №2 «НА ПЕНЬКЕ»

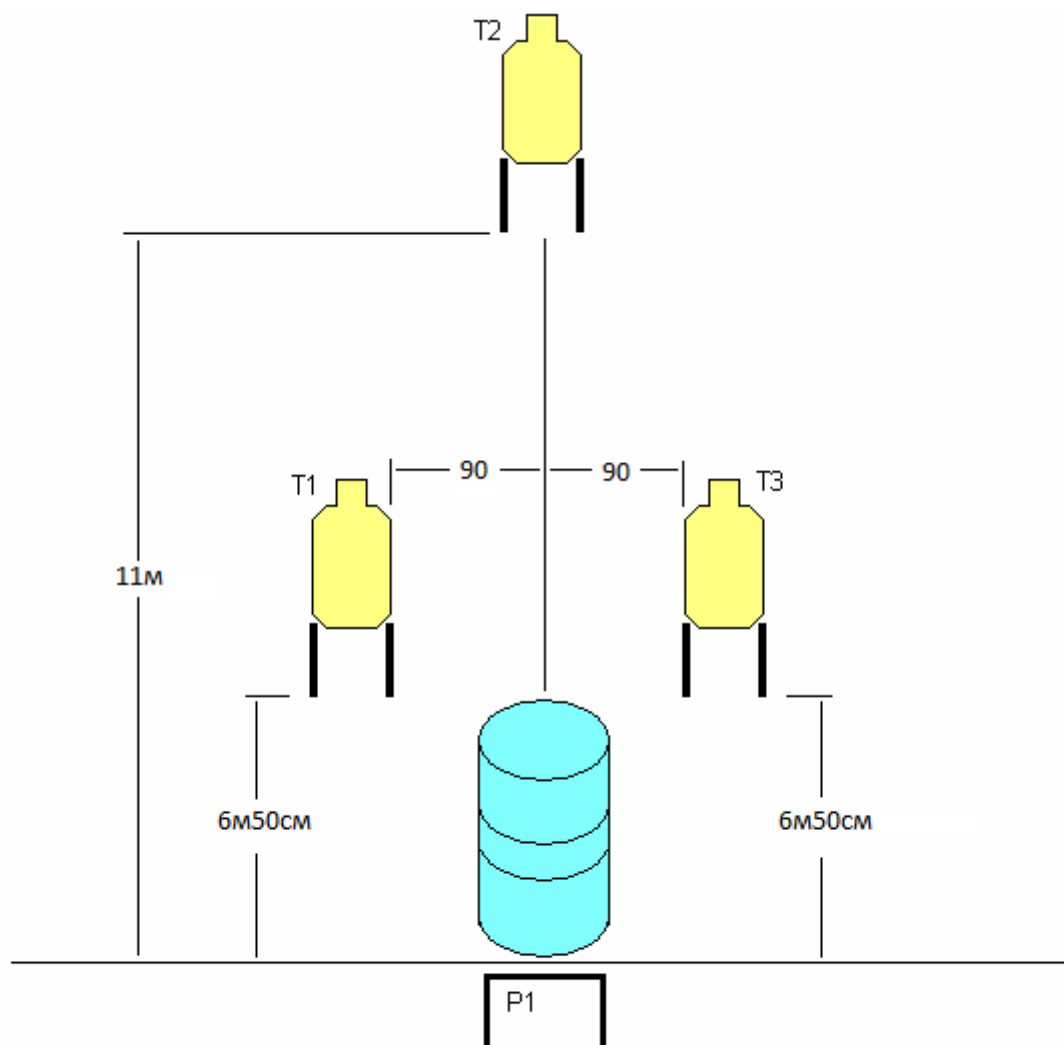

## УПРАЖНЕНИЕ №3 «ТУРИСТЫ»

Стартовая позиция : Стоя в позиции Р1. Пистолет заряжен в соответствии с классом и находится в кобуре. Руки расслаблены. Расположены вдоль туловища.

По стартовому сигналу извлечь пистолет и поразить двумя выстрелами мишень Т1 **с левой** стороны бочки. Двигаясь из позиции Р1 к позиции Р2, поразить мишень Т2 двумя выстрелами. Выстрелы должны быть произведены **только в движении**. В Р2, поразить мишени Т3 и Т4 с любой стороны укрытия «нарезая пирог» двумя выстрелами каждую. Мишени Т3 и Т4 должны быть поражены **только из позиции Р2**. Двигаясь из позиции Р2 к позиции Р3, поразить мишень Т5 двумя выстрелами. Выстрелы производятся **только в движении**. В позиции Р3, поразить мишень Т6 **с правой** стороны бочки двумя выстрелами. Перезарядка по необходимости. **Нельзя находиться на открытом пространстве с разряженным оружием.**

Стрелки могут выполнять упражнение в зеркальном порядке, стартуя из позиции Р3 и заканчивая в позиции Р1, предварительно уведомив судью.

Счет Векерса. Два лучших попадания засчитываются.

12 выстрелов минимум.

Мишени и оборудование: Шесть картонных мишеней IDPA, две непоражаемые мишени, четыре бочки, одно укрытие, два непробиваемых заграждения.

**Примечание:** Заграждение имеет Ширину 90см и Высоту 2м.

Все расстояния считаются от линии огня, проходящей по передней линии позиции Р2, и от центральной линии, которая пересекает по углом 90 градусов середину передней линии позиции Р2. Все мишени расположены на высоте 170 см по верхнему краю.

Непробиваемые заграждения расположены таким образом, чтобы не дать возможности стрелку поразить мишени Т1 и Т6 с другой стороны бочки. Мишени Т2, Т3, Т4 и Т5 расположены на одной дистанции от линии огня (2м70см). Мишени Т3 и Т4 по возможности закрываются непоражаемыми мишенями, каждая со своей стороны.

**Примечание:** Судья должен быстро отходить при движении стрелка назад!

**Примечание:** Следить за тем, чтобы перезарядка начиналась и заканчивалась за укрытием. Возможна ситуация при которой стрелок окажется с разряженным оружием на открытом пространстве.

УПРАЖНЕНИЕ №3 «ТУРИСТЫ»

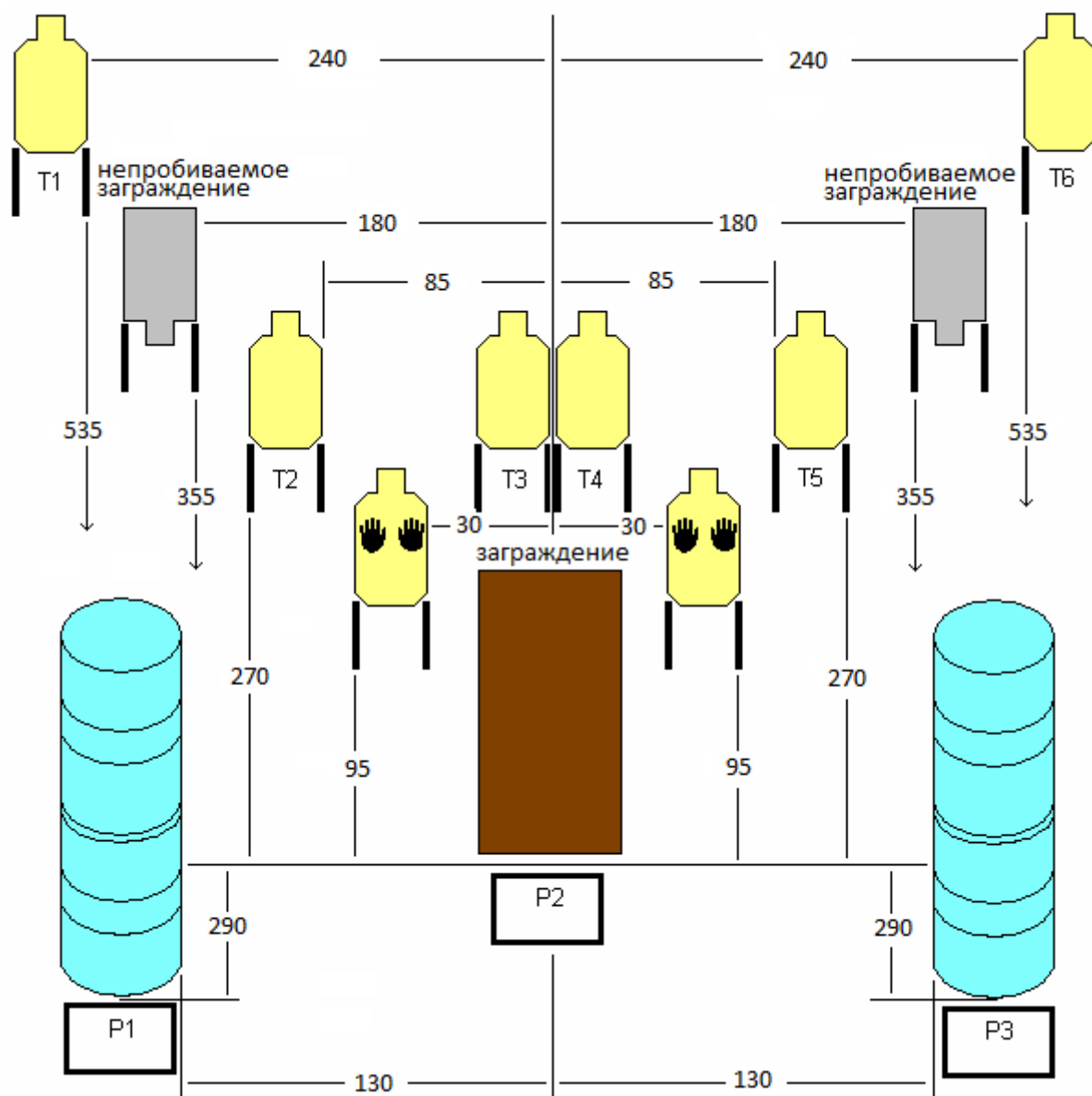

## УПРАЖНЕНИЕ № 4 «БУЛЬВАРЧИК»

Стартовая позиция: Стоя в позиции Р1. Пистолет снаряжен в соответствии с классом и находится в кобуре. Руки расположены свободно вдоль туловища.

По стартовому сигналу извлечь пистолет и двигаясь в позицию Р2 поразить мишени Т1, Т2 и Т3 в тактическом приоритете двумя выстрелами каждую. Выстрелы производятся **только в движении**. В позиции Р2, используя бочку как укрытие, поразить мишени Т4, Т5 и Т6 «нарезая пирог» двумя выстрелами каждую. Нельзя стрелять сверху бочки!

Перезарядка по необходимости. Все разрешенные виды.

Стрелки-левши могут выполнять упражнение зеркально, начиная из позиции Р1L, в движении поражая мишени Т4, Т5 и Т6, а мишени Т1,Т2 и Т3 поражая из-за бочки.

Счет Викерса. Два лучших попадания засчитываются.

12 выстрелов минимум.

Мишени и оборудование: Шесть картонных мишеней IDPA, краска для нанесения на мишени Т4 и Т5 непробиваемого укрытия, одна бочка, одно ограждение для ограничения видимости.

Все расстояния считаются от линии огня, проходящей по передней линии позиции Р2, и от центральной линии, которая пересекает по углом 90 градусов середину передней линии позиции Р2. Непробиваемое укрытие мишеней Т3 и Т4 наносится от угла к углу, как показано на диаграмме упражнения. Оно должно скрывать большую часть мишени и 0 центральной зоны. Мишени должны крепиться так, чтобы линия непробиваемого укрытия, проходящая по мишени была вертикальной или как можно ближе к вертикальной. Мишени Т3 и Т4 располагаются зеркально.

Высота мишеней:

Т1 и Т6 – 175 см,

Т2 и Т5 – 160 см,

Т3 и Т4 – 150 до верха непробиваемого укрытия.

УПРАЖНЕНИЕ № 4 «БУЛЬВАРЧИК»

